

OBIETTIVO:

Approfondire gli aspetti della certificazione energetica relativa agli impianti, ponendo particolare attenzione alla corretta lettura e interpretazione delle ramificazioni necessarie alla compilazione del software CENED+, alla impostazione delle ramificazioni ed alla lettura del report di calcolo.

PROGRAMMA:

Venerdì 21 Giugno 2013
4 ore 14-18

Relatore:

Ing. Roberto Callegari

Consulente Energetico Civile ed Industriale
Operatore Termografico Liv. II EN 473/ISO9712

- Ripasso Schematizzazione Calcolo (DDG 5796)
- Approfondimento su sistemi impiantistici e ramificazioni di impianto con riferimento al calcolo Cened e lettura del report di calcolo prodotto dal SW CENED+
- Esercitazione Pratica sui temi affrontati
- Question Time e discussione finale



Figura 11 – Schematizzazione dell'impianto termico nella sua configurazione più generale

Ramificazione	Grandezza	Descrizione
1	FCe	Fattore di carico del sottosistema di emissione
1	EtaecH	Rendimento di emissione
1	QH _{EL}	Perdite termiche di processo del sottosistema di emissione
1	QH _{dL}	Perdite termiche di processo del sottosistema di distribuzione
1	QH _{sL}	Perdite termiche di processo del sottosistema di accumulo
1	W _{He}	Fabbisogno di energia elettrica degli ausiliari del sottosistema di emissione
1	W _{Hd}	Fabbisogno di energia elettrica degli ausiliari del sottosistema di distribuzione
1	W _{Hs}	Fabbisogno di energia elettrica degli ausiliari del sottosistema di accumulo
1	QH _{Gout}	Energia termica richiesta al sottosistema di generazione

SCHEDA D'ISCRIZIONE

L'iscrizione avviene attraverso il sito dell'associazione AP2000 seregno

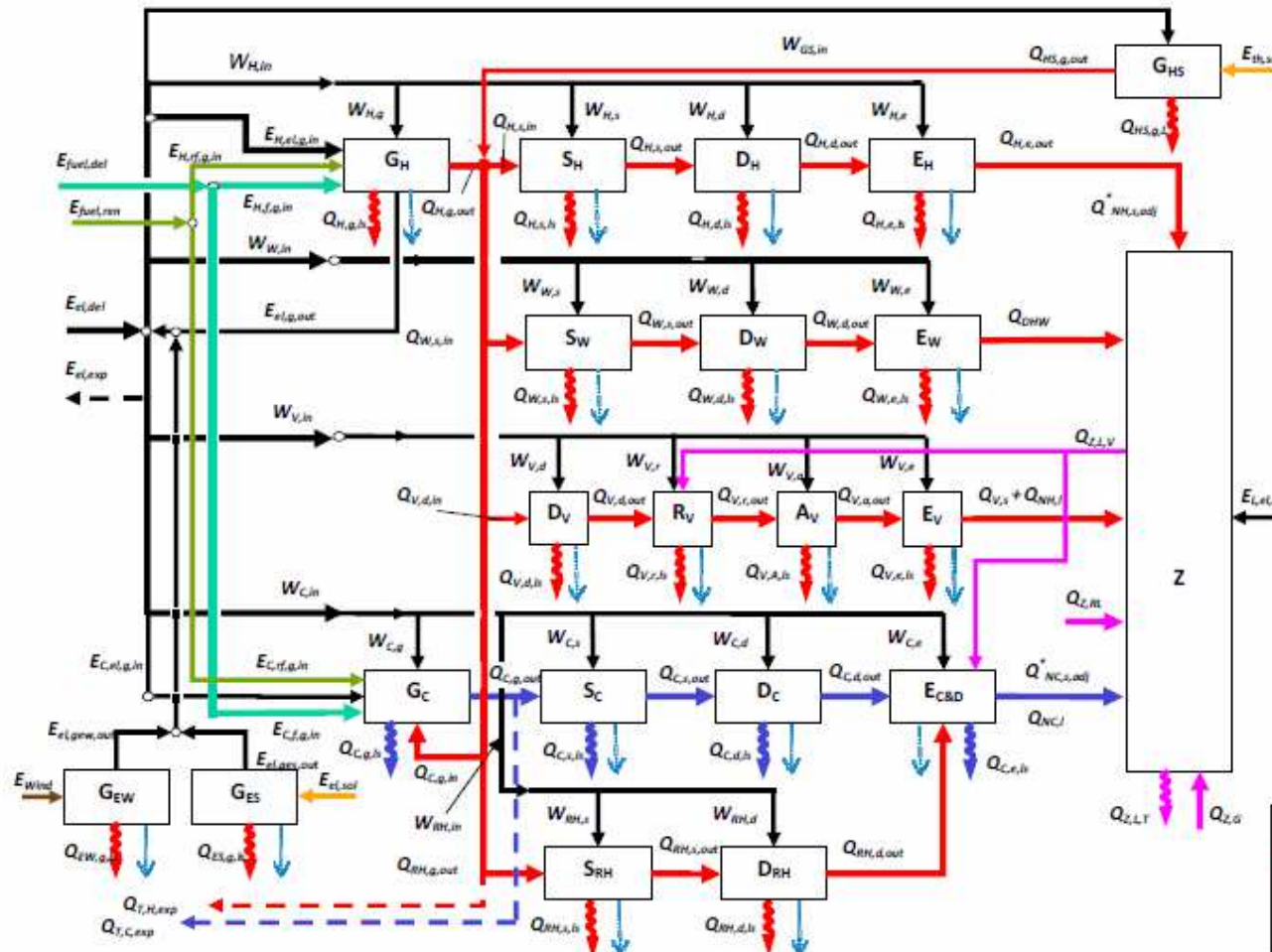
WWW.ap2000.org

Trovi il modulo online nella sezione corsi \ iscrizione corsi attivi

Compilare tutti i campi compreso i dati per la fatturazione

COSTO PARTECIPAZIONE € 50 Iva inclusa
Il corso partirà al raggiungimento di numero minimo 15 iscritti

SEDE DEL CORSO:

Seregno sala Monsignor Gandini
Via XXIV Maggio Seregno



- La partecipazione è subordinata all'iscrizione
- Sarà data priorità agli iscritti dell'associazione professionisti di Seregno che promuove il corso.

INFORMAZIONI

Presso la Segreteria dell' AP2000
n° tel 0362311161, sito WWW.ap2000.org ,
E-mail : info@ap2000.org □

CORSO AGGIORNAMENTO CERTIFICATORI CENED

(durata 4 ore)

Letture uso e interpretazione dei report CENED



Organizzato da:



Con il Patrocinio di:



Collegio Provinciale Geometri e Geometri Laureati di Monza e Brianza